

## SVF

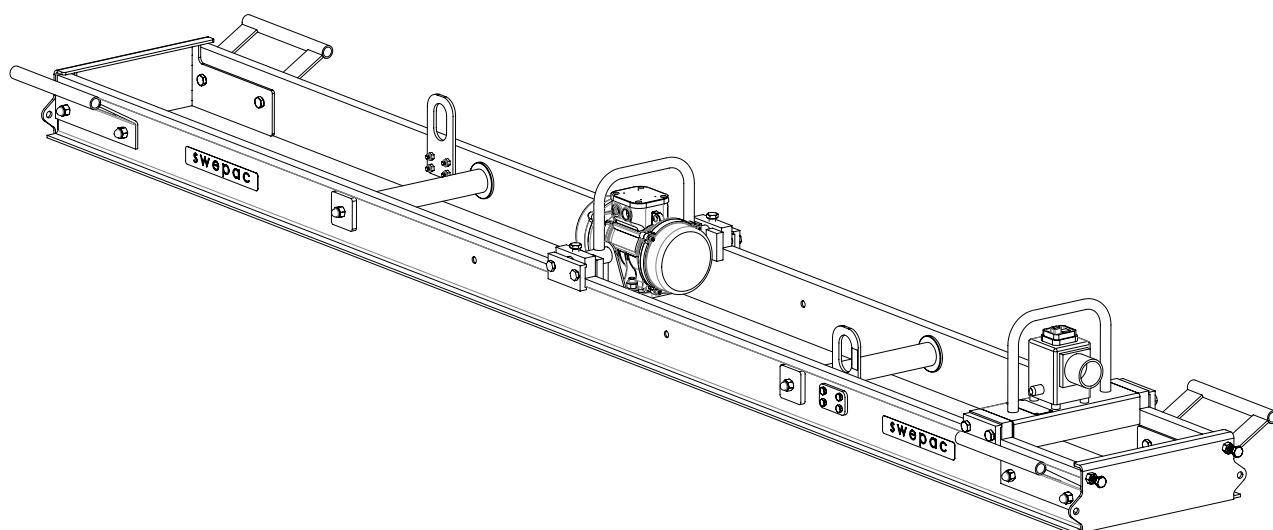

## INNEHÅLL

|                                       |         |
|---------------------------------------|---------|
| SÄKERHETSANVISNINGAR.....             | 1       |
| DRIFT, FÖRSIKTIGHETSÅTGÄRDER.....     | 1;2;3 4 |
| TRANSPORT, FÖRSIKTIGHETSÅTGÄRDER .... | 4       |
| FÖRVARING, FÖRSIKTIGHETSÅTGÄRDER .... | 4       |
| TEKNISKA DATA.....                    | 5       |
| SKYLTAR.....                          | 6       |
| BESKRIVNING .....                     | 7       |
| ANVÄNDNINGSOMRÅDE.....                | 7       |
| BESKRIVNING, inställning.....         | 8;9     |
| DRIFT .....                           | 10      |
| DIMENSIONER.....                      | 11      |
| LYFTNING MED KRAN.....                | 11      |
| FELSÖKNING .....                      | 12      |
| EG-KONFORMITETSDEKLARATION.....       | 13      |

## SÄKERHETSFÖRESKRIFTER

För att minska risken för allvarlig skada eller dödsfall på andra eller egen person, läs och förstå säkerhetsföreskrifterna för en säker installation, drift, reparation samt underhåll på maskinen och dess tillbehör.

Vidarebefordra denna säkerhetsföreskrift till arbetsplatser, tillhandahåll kopior till anställda, och se till att alla läser säkerhetsföreskrift innan maskinen går i drift eller underhåll påbörjas av maskinen.

Dessutom, måste operatören eller operatörens arbetsgivare bedöma de särskilda risker som kanske presenteras vid varje användning av maskinen.

Ytterligare instruktioner för motorn finns i tillverkarens egen motorhandbok.

### Personliga försiktighetsåtgärder och kvalifikationer

*Endast kvalificerade och utbildade personer får använda eller hantera maskinen. Användaren måste fysiskt vara kapabel att hantera tekniken, vikten och kraften i maskinen. Använd alltid sunt förnuft och gott omdöme.*

### Personlig skyddsutrustning

*Använd alltid godkänd skyddsutrustning. Operatören och alla andra som befinner sig inom maskinens arbetsområde måste använda skyddsutrustning som till ett minimum skall uppfylla följande:*

Skyddande hjälm inkl. hörselskydd

Slagtåliga skyddsglasögon med sidoskydd

Andningsskydd vid behov

Skyddshandskar och korrekt skyddande stövlar

Lämplig skyddsoverall eller liknande kläder (inte löst sittande) som täcker armar och ben.

### Narkotika, alkohol eller läkemedel

*Narkotika, alkohol eller läkemedel kan försämra ditt omdöme och koncentrationsförmåga. Dålig reaktionsförmåga och felaktiga bedömningar kan leda till allvarliga olyckor eller dödsfall.*

Använd aldrig maskinen när du är trött eller under påverkan av narkotika, alkohol eller läkemedel. Ingen person som är under påverkan av narkotika, alkohol eller läkemedel får använda maskinen.

## DRIFT, försiktighetsåtgärder

### Fara och explosionsrisk

Om en varm maskin eller avgasröret kommer i kontakt med explosiva ämnen, kan en explosion inträffa. Under drift med vissa material, kan gnistor och tändning uppstå. Explosioner kommer att leda till svåra skador eller dödsfall.

Använd aldrig maskinen i någon explosiv miljö.

Använd aldrig maskinen nära brännbara material, rök eller damm.

Se till att det inte finns oupptäckta källor av gas eller sprängämnen.

Undvik kontakt med det varma avgasröret eller andra varma delar av maskinen.

### FARA! Brandrisk

*Om en brand börjar i maskinen, kan det orsaka skada.*

Om möjligt, använd en ABE-klassad brandsläckare, om inte det är möjligt använd en BE-typ koldioxid brandsläckare.

### FARA! Antändning bränsle

*Bränslet är brandfarligt. Bränsle ångor kan antändas och explodera och orsaka allvarliga skador eller dödsfall.*

Skydda huden så att den inte kommer i kontakt med bränsle. Om bränsle trängt in i huden, kontakta kvalificerad vårdpersonal.

Ta aldrig bort tanklocket, eller fyll på bränsletanken om maskinen är varm. Fyll alltid på bränsletanken utomhus eller i välventilerade lokaler, helt fria från gnistor eller öppen eld.

Fyll alltid på bränsletanken minst 10 meter från den plats där maskinen skall användas.

Öppna bränsletanken försiktigt så att eventuellt övertryck försiktigt kan komma ut.

Överfyll aldrig bränsletanken.

Var noga med att tanklocket är ordentligt åtskruvat innan maskinen börjar användas.

Undvik bränslespill på maskinen, och torka omedelbart eventuellt spill.

Kontrollera regelbundet för bränsleläckage. Använd aldrig maskinen om läckage upptäcks.

Använd aldrig maskinen i närheten av material som kan generera gnistor. Ta bort alla sådana källor innan du startar maskinen.

Rök aldrig när du fyller bränsletanken eller när du arbetar med maskinen eller utför service på den.

Lagra endast bränsle i en behållare som är speciellt konstruerad och godkänd för ändamålet.

Förbrukade bränsle- och oljebehållare måste tas om hand om och återföras till återförsäljaren.

Använd aldrig fingrarna för att söka efter vätske-läckage.

### **WARNING! Övåntade rörelser**

*Maskinen kan vara utsatt för kraftiga påfrestningar under drift. Om maskinen går sönder eller fastnar på något sätt, kan kanske plötsliga och ovåntade rörelser orsaka skador.*

Inspektera alltid maskinen före användning. Använd aldrig maskinen om du misstänker att den är skadad.

Se till så att manöverhandtaget alltid är rent och fritt från fett och olja.

Hålla fötterna från maskinen.

Sitt aldrig på maskinen.

Använd aldrig våld eller missbruka maskinen.

Var uppmärksam och titta på vad du gör.

### **WARNING! Damm- och rök risker**

*Damm och/eller rök som genereras eller sprids när du använder maskinen kan orsaka allvarliga och permanenta respiratorisk sjukdomar, eller skada (till exempel silikos eller annan obotlig lungsjukdom som kan vara dödlig, cancer, fosterskador och/eller inflammation i huden). Viss damm och rök som skapats av packning arbete kan innehålla ämnen som är kända att orsaka respiratorisk sjukdom, cancer, missbildningar eller andra reproduktiva skador. Damm och ångor i luften kan vara osynlig för blotta ögat, så lita inte på att synen att avgöra om det finns damm eller ångor i luften. För att minska risken för exponering för damm och rök, gör följande:*

Utföra platsspecifik riskbedömning.

Riskbedömningen bör innehålla damm och rök som skapats av användning av maskinen och risken för störande befintligt damm.

Båra, underhålla och korrekt använda andnings-skydd som uppdrag av din arbetsgivare och i enlighet med tjänstepensioner, hälsa och säkerhetsfö-ordningar. Andningsskydd måste vara effektiva och ändamålsenliga för den typen av ämnet i fråga (och i tillämpliga fall, godkänt av den berörda statliga myndigheten).

Arbeta i ett väl ventilerat utrymme. Om maskinen har ett avgassystem, rikta avgaserna i bästa förmåga för att minska att dammet i en dammig miljö rivs upp.

Använda och underhålla maskinen som rekommenderas i de bifogade drift- och säkerhetsinstruktioner. Kläder tvättas eller disponeras skyddande på arbetsplatsen. Duscha och ändra till rena kläder innan arbetsplatsen lämnas för att minska exponering av damm och ångor för dig själv, andra personer, bilar, bostäder och andra områden.

Undvika att äta, dricka och använda tobaksvaror i områden där det finns damm eller rök. Tvätta dina händer och ansikte grundligt så snart som möjligt när det exponerade området lämnas, och alltid innan du äta, dricka, använda tobaksvaror eller göra kontakt med andra personer. Uppfylla alla tillämpliga lagar och förordningar, inklusive yrkes arbetsmiljö förordningar.

Delta i luftkontroller, läkarundersökningsprogram, och hälsa- och säkerhetsutbildningsprogram som tillhandahålls av din arbetsgivare eller handelsorganisationer för hälsa- och säkerhetsregler och rekommendationer. Rådgör med läkare i relevanta yrkes- och miljömedicin.

Arbeta med din arbetsgivare och handelsorganisation för att minska damm och rök exponering på arbetsplatsen och att för minska riskerna. Effektiva program för hälsa och säkerhet, regler och förfaranden för att skydda arbetstagare och andra mot skadlig exponering för damm och rök bör upprättas och genomförs baserat på råd från experter på hälsa och säkerhet.

### **WARNING! Avgasrisker**

*Avgaserna från maskinens förbränningsmotor innehåller kolmonoxid som är giftig och eventuella kemikalier som orsakar cancer, fosterskador, eller andra reproduktiva skador. Inandning av avgaser kan orsaka allvarlig skada, sjukdom eller död.*

Andas aldrig in avgaser.

Säkerställa god ventilation (användning av luftfläkt om det är nödvändigt).

**WARNING! Projektiler**

*Fel på arbetsmaterialet, tillbehör, eller maskinen kan orsaka material som slungas ut.*

*Under drift, kan flisor eller andra partiklar från komprimerade material bli projektiler och orsaka personskador på operatören eller andra personer. För att minska dessa risker:*

Använd godkända personlig skyddsutrustning och skyddshjälm, inklusive slagåliga skyddsglasögon med sidoskydd.

Se till att inga obehöriga gör intrång till arbetszonen.

Håll arbetsplatsen fri från främmande föremål.

**WARNING! Roterande blad**

*Det finns en risk för händer och fötter att träffas av roterande blad när maskinen är igång vid oaksamhet. Detta kan orsaka personskada.*

*Därför, se till så att inte händer eller fötter kommer innanför skyddskåpan vid drift eller när maskinen är igång.*

**WARNING! Kroppsrörelser under arbete**

*När du använder maskinen för att utföra arbetsrelaterade aktiviteter, kan du uppleva obehag i händer, armar, axlar, nacke eller andra delar av kroppen.*

Inta en bekväm arbetsställning med bibehållen säkert fotfäste för att undvika en obekvämt eller obalanserad arbetsställning.

Ändra hållning under u arbetspasset kan bidra till att undvika obehag och trötthet.

Vid ihållande eller återkommande symtom, konsultera kvalificerad vårdpersonal.

**WARNING! Vibrationers påverkan**

*Även vid normal och korrekt användning av maskinen utsätts operatören för vibrationer. För regelbunden och överfrekvent exponering för vibrationer kan orsaka, bidra till, eller förvärra skador eller störningar till operatörens fingrar, händer, handleder, armar, axlar och/eller nerver och blodtillförsel, eller andra kroppsdelar, inklusive försvagande och/eller permanenta skador eller sjukdomar som kan utvecklas successivt under en period av veckor, månader eller år. Sådana skador eller sjukdomar kan omfatta skador på blod cirkulationssystemet, skador på nervsystemet, skador på leder, och eventuellt skada till andra strukturer i kroppen.*

*Använd och underhåll maskinen som rekommenderas i dessa anvisningar, för att undvika en onödig ökning av vibrationer.*

*Följande kan hjälpa för att minska exponeringen för vibrationer för operatören:*

Se till att maskinen är väl underhållen och inte för sliten.

Sluta omedelbart använda maskinen om den plötsligt börjar vibrera starkt. Innan arbetet återupptas, hitta och eliminera orsaken till de ökade vibrationerna.

Delta i hälsokontroll eller läkarundersökningar och anslut till utbildningsprogram som erbjuds av din arbetsgivare och när det krävs enligt lag.

När du arbetar i kalla förhållanden, bära varma kläder och hålla händerna varma och torra.

*Information beträffande "Deklaration av Buller och Hand- och Armvibrationsvärden" för den aktuella maskinen, kan hittas efter dessa säkerhets- och driftsinstruktioner.*

**VARNING! Klämrisk.**

*Det finns en risk för att hår, handskar och kläder kan dras in eller fångas av roterande maskindelar. Detta kan orsaka kvävning, skalpera, sår eller död. För att minska risken:*

Aldrig ta eller rör en roterande maskindel.

Undvik att bära kläder, halsduk eller handskar som kan fastna.

Täcka långt hår med ett hårnät

**VARNING! EI-säkerhet.**

*Var alltid noggrann med att hålla hög elsäkerhet på maskinens utrustning, och låt aldrig någon utan godkänt elcertifikat arbeta med maskinens elutrustning.*

Never operate the machine near any electric wire or other source of electricity. Make sure that there are no concealed wires or other sources of electricity in the working area.

**VARNING! Dolda risker**

*Under drift kan dolda ledningar och rör utgöra en fara som kan resultera i allvarliga skador.*

Kontrollera förutsättningarna av materialet innan bearbetning.

Se upp för dolda kablar och rör till exempel el, telefon, vatten, gas och avloppsvattenkällor.

Om maskinen verkar ha träffat ett dolt objekt, stäng av maskinen omedelbart.

Se till att det inte är någon fara innan du fortsätter.

**VARNING! Ofrivillig start**

*Ofrivillig start av maskinen kan orsaka skada*

Håll händerna borta från maskinen start och stopp funktioner till dess att du är redo att starta maskinen.

Lär dig hur maskinen är avstängd vid en nödsituation.

**VARNING! Risk för höga ljud**

*Höga ljudnivåer kan orsaka permanent och handikappande hörselnedsättning samt andra problem som tinnitus (ringmärkning, surrande, visslande eller surrande i öronen). För att minska riskerna och förebygga en onödig ökning av bullernivåerna:*

Riskbedömning av dessa risker och genomförandet av lämpliga kontroller är viktigt.

Driva och underhålla maskinen som rekommenderas i dessa anvisningar. Om maskinen har en ljuddämpare, kontrollera att den är på plats och i gott skick.

Använd alltid hörselskydd.

**TRANSPORT, FÖRSIKTIGHETSÅTGÄRDER****VARNING! Lastning och lossning, risker**

*När maskinen lyfts av kran och liknande utrustning, kan detta leda till skada.*

Använda markerade lyftanordningar

Se till att alla lyftanordningar är dimensionerade för vikten av maskinen.

Aldrig stå under eller i närheten av maskinen då den är under lyft.

**UNDERHÅLL, FÖRSIKTIGHETSÅTGÄRDER****VARNING! Ofrivillig start, risk**

*Under underhåll, eller när du byter blad på maskinen, finns det en risk att motorn slår bakut, eller att maskinen startar oväntat. Detta gäller särskilt när motorn är varm och om omkopplaren är i läge på. Detta kan leda till allvarliga personskador.*

Låt alltid motorn svalna ner innan åtgärd

Vrid alltid strömbrytaren på motorn till läge "OFF".

**VARNING! Ofrivillig start, risk**

*Alla ändringar av maskinen kan resultera i kroppsliga skador till dig själv eller andra.*

Ändra aldrig maskinens konstruktion. Modifierade maskiner omfattas inte av garantin eller produkt ansvar.

Använd alltid original delar, original tillbehör samt rätt verktyg för rätt åtgärd.

Byt ut skadade och trasiga delar omedelbart.

Byt ut slitdelar i god tid.

**RISK! Hög temperatur**

*Maskinens motors avgasrör och övriga delar blir varm under drift. Röra vid dem kan leda till brännskador.*

Rör aldrig en varm motor eller maskin.

Vänta tills dess att motor, avgassystem eller övriga delar har svalnat ner innan några service- eller underhållsarbeten utförs.

**FÖRVARING, FÖRSIKTIGHETSÅTGÄRDER**

Förvara maskinen på en säker och last plats, utan möjlighet för barn att komma åt maskinen.

**TEKNISKA DATA****SVF**

|                                 |              |
|---------------------------------|--------------|
| Motor,.....                     | 3-fas, 400 V |
| Skyddsklass.....                | IP 65        |
| Motoreffekt .....               | 2,2 kW       |
| Varvtal, (motoraxel) r/min..... | 2830 r/min   |
| Centrifugalkraft.....           | 500 N/m      |

**Vikter**

|                      |       |
|----------------------|-------|
| Vikt drivenhet.....  | 22 kg |
| Vikt modul 2,2m..... | 42 kg |
| Vikt modul 3,2m..... | 52 kg |
| Vikt modul 4,2m..... | 62 kg |
| Vikt modul 5,2m..... | 68 kg |
| Vikt modul 6,2m..... | 74 kg |
| Vikt modul 7,2m..... | 80 kg |
| Vikt modul 7,2m..... | 86 kg |

**Dimensioner**

|                  |      |
|------------------|------|
| Längd modul..... | 2,2m |
| Längd modul..... | 3,2m |
| Längd modul..... | 4,2m |
| Längd modul..... | 5,2m |
| Längd modul..... | 6,2m |
| Längd modul..... | 7,2m |
| Längd modul..... | 8,2m |

|  |                      |
|--|----------------------|
| Hand-/armvibrationer i enlighet med ISO 5349 på färsk betong ..... | 4,5 m/s <sup>2</sup> |
| Garanterad ljudeffektnivå, LWA .....                               | 106 dB(A)            |
| Ljudtrycksnivå (vid operatörens öra).....                          | 95 dB(A)             |

## SKYLTAR

### Varningsskyltar



Före användning ska du noggrant läsa handboken och säkerhetsanvisningarna i den, så att du kan hantera maskinen på ett säkert sätt. Se till att handboken alltid finns lättåtkomlig.

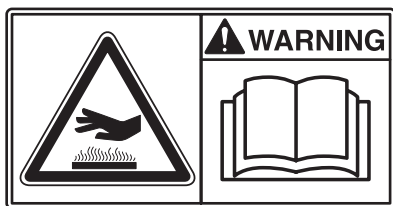

Motor och ljuddämpare: för att undvika brännskador eller obehag ska du inte vidröra heta motordelar när motorn är igång eller när maskinen nyligen använts.



Remdrivenhet: Håll händer, verktyg och andra föremål borta från remdrivningen när maskinen är igång, för att undvika person- eller sakskada. Se handbokens säkerhetsanvisningar.



Eftersom ljudtrycksnivån vid operatörens öron överstiger 80 dB (A), måste hörselskydd användas vid arbete med maskinen för att förebygga hörselskada.

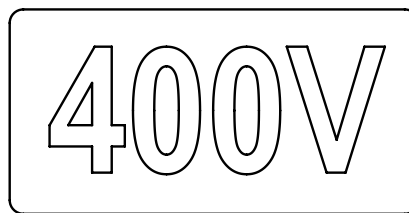

Dekalen anger spänningsmatningen till elsystemet.



OBS! Använd enbart maskinens lyftögla för att lyfta maskinen.

### Maskinskyltar

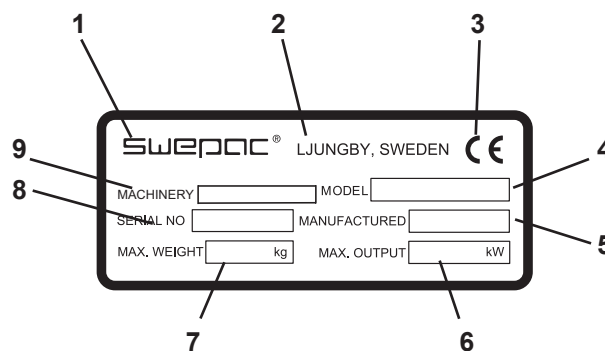

1. Tillverkare
2. Ort, tillverkningsland.
3. CE-märkning.
4. Modellbeteckning.
5. Tillverkningsår.
6. Max. motoreffekt.
7. Max. vikt.
8. Serienummer.
9. Maskintyp

# BESKRIVNING

Ytvibratoren består av en balk av denna typ eller och en vibratorenhet. Balken har två parallella aluminiumprofiler, vilka var och en kan spännas med en skjutstång för att åstadkomma raket eller en viss välvning i mitten. Balkens vibrationsinträngningsdjup är i hög grad beroende av betongens konsistens och skenornas stabilitet men bör i de flesta fall vara 10-15 cm.

Vibratorenheten består av en elmotor med inbyggda excentriska vikter (motorvibrator) (fig. 1) och elutrustning (fig. 2). Elmotorn är av kortsluten 3-fastyp för 230/400 V, 50 Hz. Elutrustningen utgörs av en motorskyddsbrytare (3) och anslutningshylsa för fasväxling (4) monterade på en rörlig brygga. Vibratorenheten har excentriska vikter, vilka sitter i paket om 10 på var sida om motoraxeln.

# ANVÄNDNINGSSOMRÅDE

SVF är avsedd för ytvibrering av färsk betong i samband med gjutning av huvudsakligen horisontella ytor. SVF ska köras på avvägda balkskenor, t.ex. formkanter, prefabricerade betongskenor eller fristående spårskenor. Om spårskenor används är SVF utläggare eller lämpliga. Kom ihåg att slutresultatet i hög grad är beroende av hur bra spårskenorerna är lagda och avvägda. (Se bilder)

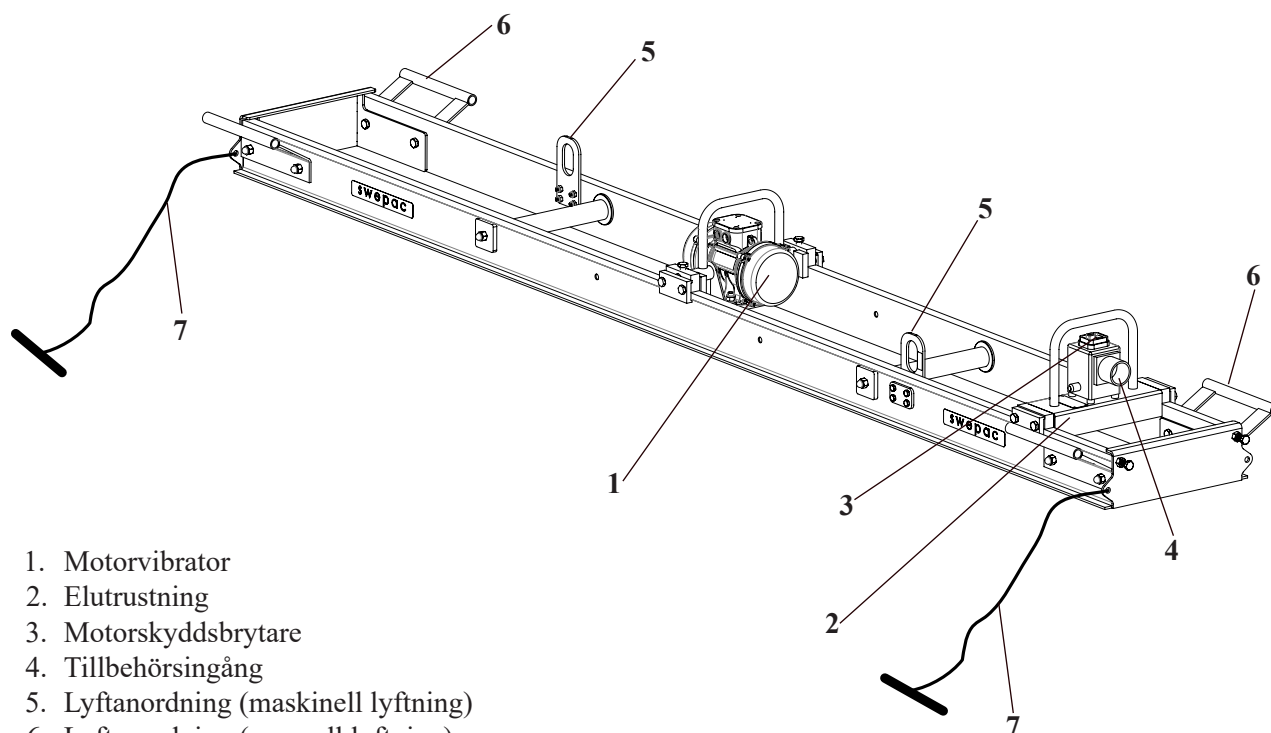

1. Motorvibrator
2. Elutrustning
3. Motorskyddsbrytare
4. Tillbehörsingång
5. Lyftanordning (maskinell lyftning)
6. Lyftanordning (manuell lyftning)
7. Rep för manuell dragning

# BESKRIVNING

Genom ändring av inbördes läge går det att stegvis ändra svänghjulsvikts moment (se ”Inställningar” nedan). Vibrationsenheten och den elektriska utrustningen är monterade med fästen som tillåter en enkel och snabb överflyttning till en annan SVF-balk vid behov. Balken har en låsklack längs hela längden som tillåter placering på olika valfria platser. Dock är det viktigt att placera vibrationsenhet på ett sätt som skapar jämn och likvärdig vibreringseffekt utmed hela balkens längd.

## Inställning

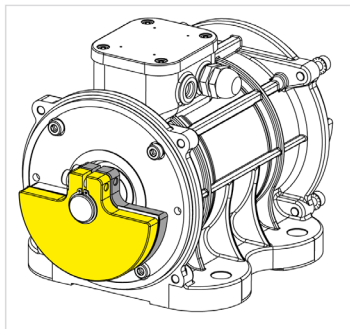

NORMAL INSTÄLLNING  
AV SVÄNGVIKTERNA

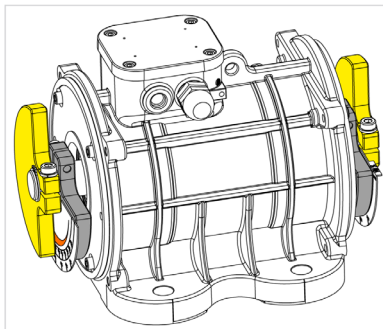

JUSTERAD INSTÄLLNING  
AV SVÄNGVIKTERNA

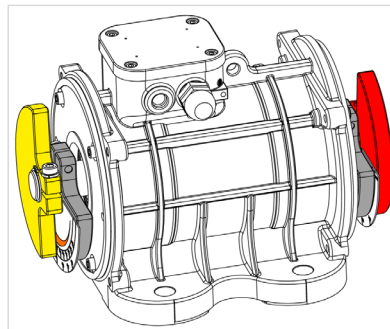

FEL INSTÄLLDA SVÄNGVIKTER I  
FÖRHÅLLANDE TILL BÅDA  
SIDORNAS LÄGE

2 Tips för att ställa svängvikterna på rätt sätt

Rotera svängvikterna på ett sätt som följer utseendet på skylten: från det smalare strecket (pilen) till det tjockare strecket (pilen)

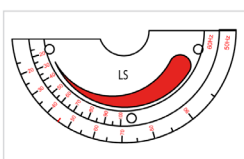

Vänster sida, för storlekar upp till 60Hz /100% av svängviktskraften

Rotera svängvikterna i motsatt riktning till kabelförskruvningens placering

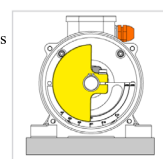

Vänster sida

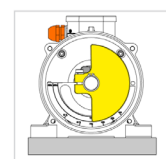

Höger sida

Justering av svängvikterna i förhållande till längden på vibratorbalken:

För att få rätt vibrationseffekt är det viktigt att anpassa svängvikternas inställning så att rätt centrifugalkraft erhålls. Svängvikternas yttre skiva lossas och vrids i förhållande till den inre så att effekten i procent är lämplig till den vikt som skall sättas i rörelse.

Med andra ord Låg procent = korta balkar och Hög procenttal = långa balkar.

Det är svårt att säga exakt hur inställningen skall anpassas då även betongens konsistens och sammansättning påverkar val av inställning.

Tabell över rekommenderad inställning:

|       |        |
|-------|--------|
| 2,2 m | 40-50% |
| 3,2 m | 50-60% |
| 4,2 m | 60-70% |
| 5,2 m | 70-80% |
| 6,2 m | 80-90% |
| 7,2 m | 100%   |
| 8,2 m | 80%    |

**Obs!** Till 8,2m vibratorbalk används en större motorvibrator med en högre centrifugalkraft.

Inställningsvärdena är ungefärliga då betongens egenskaper även påverkar hur stor procent som kan väljas.

Vibratoren kan vridas 90 grader, så att axeln får ett vertikalt läge, vilket leder till horisontell vibration.

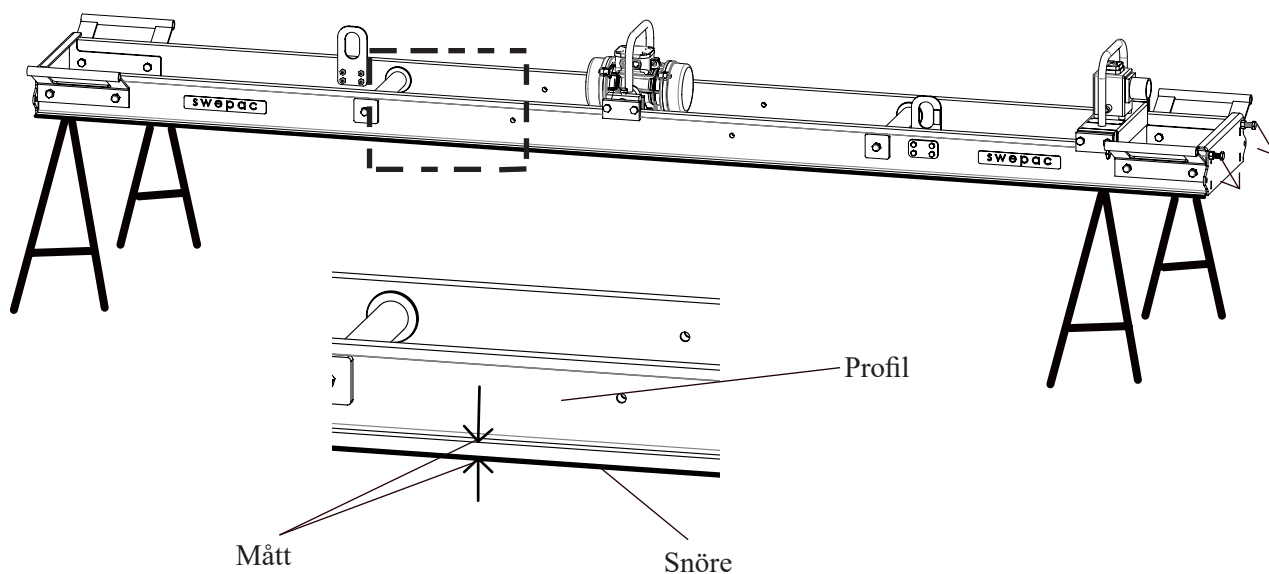
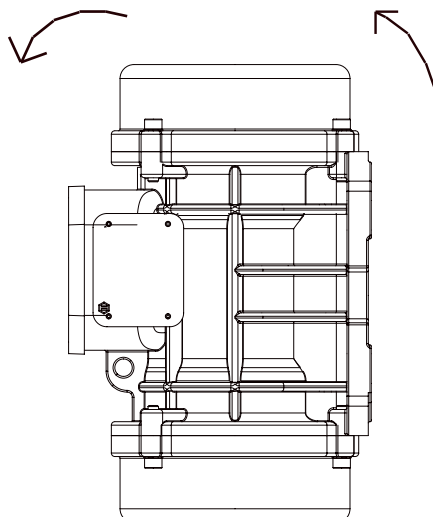

Mät-snöret och profilens lägsta kant måste ligga inom följande tolerans:

Snöre: 0

Profil: 0 till +3 mm (beroende av balkens längd) Lång balk större tolerans.

OBS! Båda profilerna måste mätas på samma sätt och vi rekommenderar att mätningen kontrolleras efter varje förflyttning till en ny arbetsplats.

# DRIFT

Sprid ut betongen så jämnt som möjligt framför ytvibratorn. Ytan ska vara så stor att det går att dra ytvibratorn en lång sträcka utan uppehåll. Ytan blir slätare om ytvibratorn dras med jämn fart. Ytvibratorn dras framåt och kontrolleras med dragrepen. Använd repens fulla längd och håll dem lågt (i midjehöjd), så att inte balkens framparti går upp från ytan. Om balkens frontprofil lämnar kvar ett ofyllt hål, ska lite betong placeras framför den bakre profilen. Betongen vibreras då innan bakre profilen når fram till hålet. Framför balken och längs hela dess längd, måste alltid finnas en liten rulle överskottsbetong med en höjd om ca 1-2 cm. Rullen måste kontrolleras under drift. Om den är alltför stor är maskinen tung att dra och betong läcker ut bakom balken. Om rullen är för liten är vibrationsverkan otillfredsställande. Ytvibratorn måste dras fram långsamt med jämn hastighet om 0,5-1 m/min.

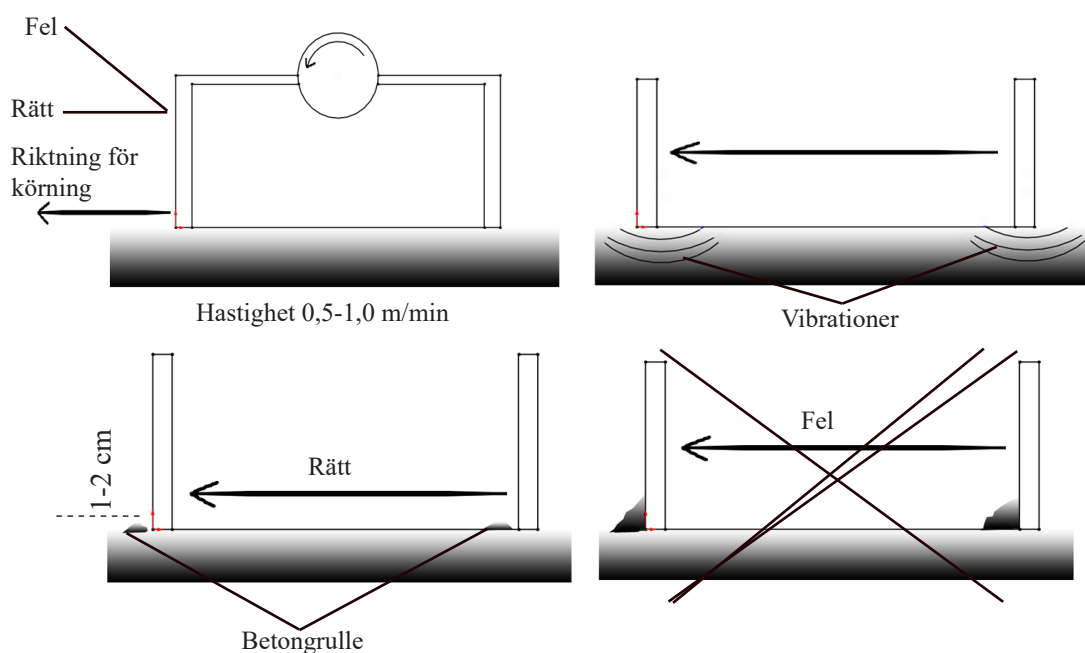

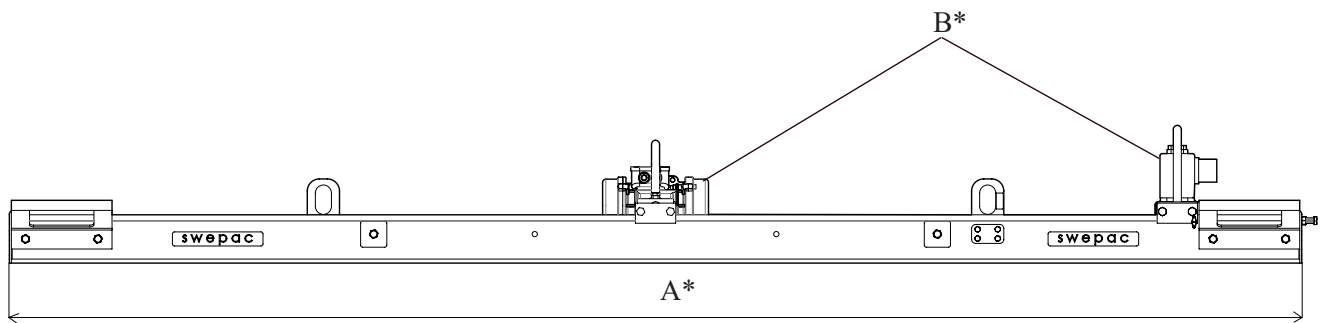

| Artikelnummer | Läge | Längd på SVF |
|---------------|------|--------------|
| 601217        | A*   | SVF 2,2m     |
| 601212        | A*   | SVF 3,2m     |
| 601213        | A*   | SVF 4,2m     |
| 601214        | A*   | SVF 5,2m     |
| 601215        | A*   | SVF 6,2m     |
| 601216        | A*   | SVF 7,2m     |

| Artikelnummer | Läge | Beskrivning |
|---------------|------|-------------|
|---------------|------|-------------|

## LYFTNING MED KRAN

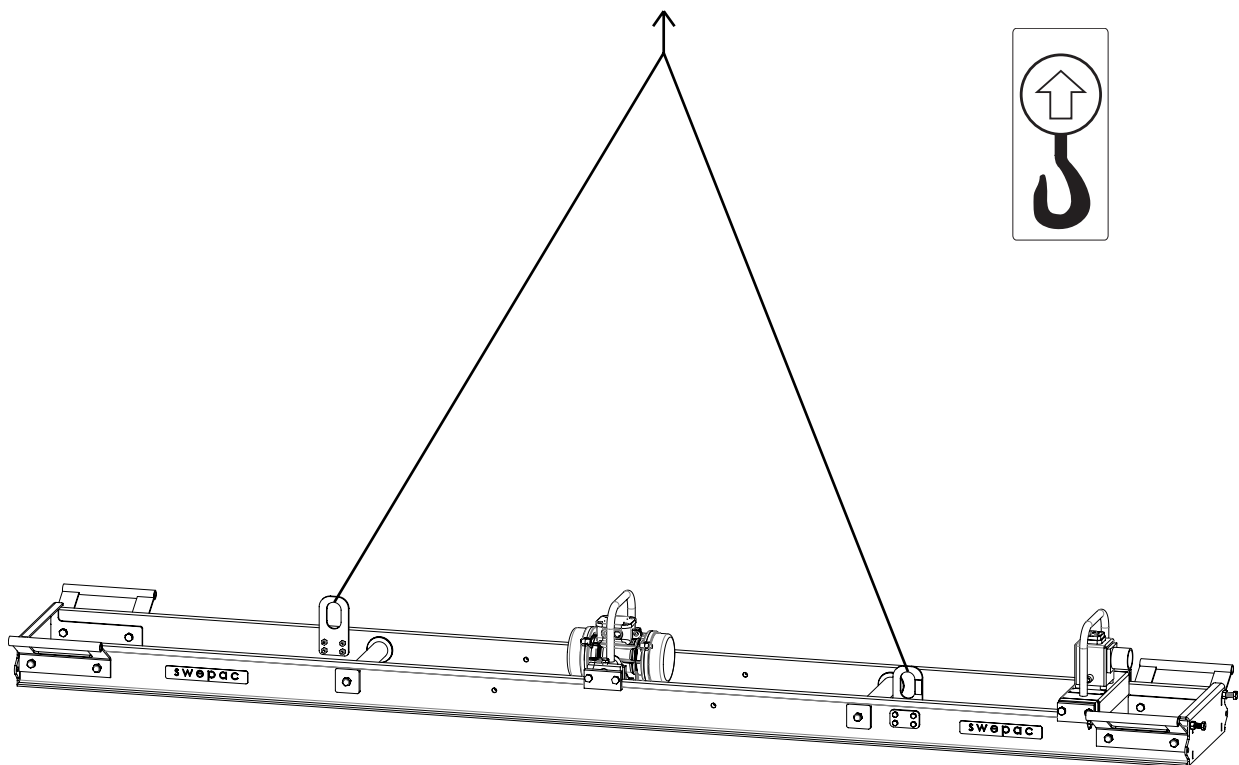

# FELSÖKNING

| Problem  | Orsak   | Åtgärd   |
|--|---|--|
| Vibratorenheten startar eller stoppar inte av sig själv. | Felaktigt elnät eller fel på elektronikutrustning. Vibratorenheten fungerar inte normalt eller sitter fast (enbart modeller med motorskyddsbrytare) | Kontrollera att ström finns på alla tre faserna.<br>Kontrollera att kablarna är hela och att alla anslutningar har kontakt.<br>Lossa excenterkåpan på en sida och kontrollera att axeln löper lätt.                  |
| Spännskruvarna sitter fast.                              | Vatten från betongen har trängt in i gängorna.  | Försök med lite lösningsmedel. Fetta in skruvarna, byt ut vid behov  |
| Spännskruvarna lösa eller saknas.                        | Trasig tryckstång. Skruvgängan är sliten.   | Ny stång.<br>Ny skruv.   |
| Balken löper inte rakt.                                  | Skadad balk eller plaststång. Skadade plastbussningar på stången.   | Byt ut balkar eller plaststång. Nya bussningar.  |
| Oacceptabel funktion hos ytvibratorn.                    | Balken är längre än formbredden. O gynnsam balkräls, olika skenor i balkens båda ändar. För mycket betong framför balken.                           | Kontrollera att alla excentervikter är i rätt läge. Kontrollera spänningen och justera vid behov. Justera formbredden eller väl en kortare balk. Justera skenorna. Övervaka rullen med överskottsbetong noggrannare. |



## EG-konformitetsdeklaration

### Tillverkare

**Swepac AB**  
**Blockvägen 3**  
**341 32 Ljungby**

1. Kategori: Ytvibrator

2. Typ: SVF

3. Motoreffekt:

SVF ..... 2,2kW

Produkten uppfyller följande direktiv:

2006/42/EG

2000/14/EG

2004/108/EG

EN 500-1

EN 500-4

EN 12649:2008+A1:2011

ISO 11201

ISO 5349-2:2001

Teknisk dokumentation finns hos:

Swepac AB, Blockvägen 3, 341 32 Ljungby  
Hans Holmlund / Produktchef

**SWEPAC**

FOR A SOLID GROUND

Bergvägen 7 | SE-341 32 Ljungby | Sweden • Tel +46 (0)372-156 00 | [www.swepac.com](http://www.swepac.com)